

# Panel Pełny Alucynk

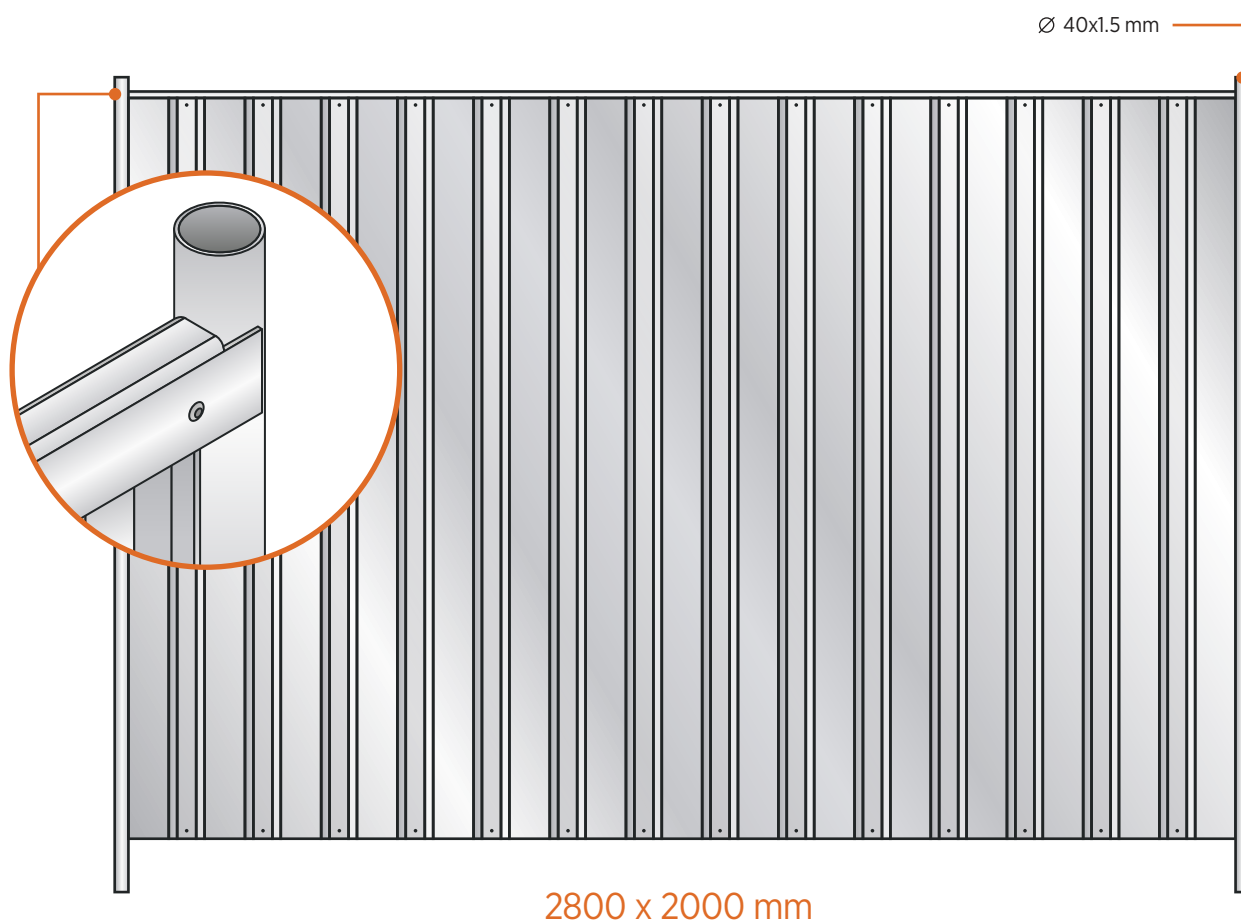

## Specyfikacja:

Wymiary ramy:

**2800 x 2000 mm**

Blacha:

**T18, 0,5 mm**

Wykonanie:

**Metoda spawania: MIG/MAG**

Rama:

**Rura 40 x 1,5 mm, Kątownik: 50 x 30 x 3 mm**

**Ceownik: 50 x 30 x 15 x 2,5 mm**

Waga:

**33,00 kg**

Rama: **ocynk**

Blacha: **alucynk + pasywacja**